

Die grenzenlose Mobilität & Flexibilität gibt es bei

**KSTRUCKS** Ihrer Nutzfahrzeugvermietung



Ihr Spezialist in Sachen Langzeitmiete mit Kaufoption



Herrn Swen Kienbacher von  
Ihre Zeichen  
Ihre Nachricht  
Renault Magnum 500.18 SZM Unsere Zeichen  
08021-5066-0 Hausruf  
08021-5066-28 Telefax  
05.12.2009 Datum

**Ihr Mietangebot für einen Renault Magnum SZM**

Sehr geehrte Damen und Herren,

hiermit möchte ich Ihnen Ihr individuelles Mietangebot für Ihr neues Fahrzeug unterbreiten. Ich habe diese Informationen auf der Grundlage unseres Gespräches zusammengestellt und bin überzeugt, daß Sie hier alle Antworten auf Ihre eventuell noch verbliebenen Fragen finden.

Bei Fragen oder Anmerkungen wenden Sie sich bitte an:

Herrn Swen Kienbacher, Tel. 08021-5066-0, FAX 08021-5066-28

Wir hoffen Ihnen ein leistungsgerechtes und flexibles Angebot unterbreitet zu haben, dass auch Ihre Zustimmung findet.

Es würde uns freuen, Ihren Auftrag zuverlässig und anforderungsgerecht für Sie ausführen zu dürfen.

Wir freuen uns auf Ihre positive Entscheidung und würden Sie gerne bald bei uns als zufriedenen Kunden in unserem Hause begrüßen.

Für Rückfragen stehen wir Ihnen selbstverständlich gerne zur Verfügung.

Mit den besten Grüßen  
aus dem bayrischen Oberland  
Swen Kienbacher



KSTRUCKS Ihre  
Nutzfahrzeugvermietung  
Grubenweg 10  
D-83666 Waakirchen  
Tel 08021/5066-0  
Fax 08021/5066-29  
E-Mail [info@kstrucks.de](mailto:info@kstrucks.de)



! Bei uns natürlich sofort verfügbar !

K.S.T. Logistics & Services GmbH · Grubenweg 10 · D-83666 Marienstein bei Waakirchen  
Geschäftsführer: Swen Gerhard Kienbacher

Telefon 08021 / 50 66-0 · Telefax 08021 / 50 66-28 · email: [rent@kstrucks.de](mailto:rent@kstrucks.de) · Internet: [www.kstrucks.de](http://www.kstrucks.de)  
Gerichtsstand: Amtsgericht München · HRB 128092 · USt-IdNr.: DE204256673 · St-Nr.: 139-130-10269  
Kontoverbindung: Raiffeisenbank im Oberland · Konto-Nr. 37 11 889 · BLZ 701 695 98

**Renault Magnum 500 von der K.S.T. Logistics & Services GmbH, Grubenweg 10, D-83666 Waakirchen**

[www.kstrucks.de](http://www.kstrucks.de)

Die grenzenlose Mobilität & Flexibilität gibt es bei

## KSTRUCKS Ihrer Nutzfahrzeugvermietung



Ihr Spezialist in Sachen Langzeitmiete mit Kaufoption

### Mietkonditionen für einen Renault Magnum in der Langzeitmiete mit anschließender Kaufoption

Wir bedanken uns recht herzlich für Ihr Interesse an unseren Mietdienstleistungen. Anbei unterbreiten wir Ihnen freibleibend folgendes Langzeitmietangebot mit anschließender Kaufoption des Mietgegenstandes. *Nichts auf dieser Welt ist so mächtig, wie eine Idee, deren Zeitpunkt gekommen ist, um Sie in die Tat umzusetzen und dabei möchten wir Sie unterstützen und begleiten.* Wir sind Ihr flexibler Mobilitätsdienstleister rund ums KFZ/NFZ. Einfach neue Wege gehen mit der K.S.T. - Die „EINFACHMIETE“.

- Renault Magnum 4x2 SZM (Neufahrzeug), 368 kW (500 PS), mit Flaschen-Kühlschrank, Gletscherweiß.
- Die ausführliche Produktbeschreibung, Serien- sowie die Sonderausstattung entnehmen Sie bitte der beigefügten Fahrzeugbeschreibung bzw. Auflistung.
- Mietdauer: **42** Monate/wöchentliche Mietrate **415,00 €**, Kaufoption nach **42** Monaten **33.899,00 €**
- Mietdauer: **48** Monate/wöchentliche Mietrate **401,00 €**, Kaufoption nach **48** Monaten **28.499,00 €**
- Mietdauer: **54** Monate/wöchentliche Mietrate **387,00 €**, Kaufoption nach **54** Monaten **23.899,00 €**
- Mietdauer: **60** Monate/wöchentliche Mietrate **373,00 €**, Kaufoption nach **60** Monaten **19.999,00 €**

Kaution: **1.999,00 €** in bar oder per Bankbürgschaft, bei Abholung/Übernahme des Mietobjekts.

### Bei einer Mietdauer von 42, 48, 54 und 60 Monaten sind im Mietpreis enthalten:

- Kfz-Steuer, normaler und angemessener Fahrzeugverschleiß
- 12.000 km sind frei, pro Monat - Mehrkilometer 0,19 €/pro km

### Maßgeschneidertes Equipment ohne jedoch finanziell eingengt zu sein = K.S.T.-Fixi-Rent®

- Wir bieten Ihnen die Möglichkeit bei einer Miet-Laufzeit von 42, 48, 54 und 60 Monaten mit anschließender Kaufoption, des von Ihnen bei uns gemieteten KFZ/NFZ. Die moderne Art ein KFZ/NFZ zu mieten, einfach, schnell und unkompliziert, möglich bei der KSTRUCKS.
- Der Vorteil bei der K.S.T.-Fixi-Rent® ist der, dass Sie Eigentum generieren können ohne sich einer Bonitätsprüfung, Bank-, Schufa- & Creditreformauskünften unterziehen zu müssen. *The Easy-Way of Rental, only by KSTRUCKS the new Generation of Van & Truckrent.*
- Ferner haben Sie gegenüber Ihrer Bank ein weiteres wesentliches Plus durch die K.S.T.-Fixi-Rent®, dass ein Leasing, Finanzierung oder Mietkauf nicht hat/haben. Denn diese Beschaffungsformen werden von den Banken immer als sogenannte Dauerschuldverhältnisse eingestuft und belasten folge dessen auch direkt oder indirekt Ihre Liquidität/Kreditlinie bei Ihrer Haus-Bank, nicht so die Langzeitmiete mit anschließender Kaufoption.

Die aufgeführten Angebote verstehen sich immer freibleibend der Verfügbarkeit (Zwischenvermietung, Verkauf und Irrtümer sind uns vorbehalten) des Mietobjektes. Die erste Monatsmiete ist in bar inkl. der MwSt. an uns zu entrichten. Des weiteren ist bei der Abholung/Übernahme des Mietobjekts eine Doppelkarte Ihres Versicherers bei uns vorzulegen, bei Bedarf kann diese auch durch uns vermittelt werden. Basis unserer Mietangebote und Mietverträge sind generell unsere AGB's. An dieses Angebot halten wir uns 30 Tage ab Druckdatum gebunden. Alle in diesem Angebot aufgeführten Preise sind Netto-Preise zzgl. der jeweils gültigen MwSt. und verstehen sich frei Waakirchen/Marienstein. Dieses Angebot richtet sich ausschließlich an deutsche Gewerbetreibende. Gegen einen Aufpreis stellen wir Ihnen das Mietobjekt frei Haus zu, Voraussetzung hierfür ist jedoch, dass die Kaution, erste Miete und die Überführungskosten im Vorfeld an uns überwiesen werden.

K.S.T. Logistics & Services GmbH · Grubenweg 10 · D-83666 Marienstein bei Waakirchen  
Geschäftsführer: Swen Gerhard Kienbacher

Telefon 08021 / 50 66-0 · Telefax 08021 / 50 66-28 · email: rent@kstrucks.de · Internet: www.kstrucks.de  
Gerichtsstand: Amtsgericht München · HRB 128092 · USt-IdNr.: DE204256673 · St-Nr.: 139-130-10269  
Kontoverbindung: Raiffeisenbank im Oberland · Konto-Nr. 37 11 889 · BLZ 701 695 98

**Renault Magnum 500 von der K.S.T. Logistics & Services GmbH, Grubenweg 10, D-83666 Waakirchen**

Die grenzenlose Mobilität & Flexibilität gibt es bei

**KSTRUCKS** Ihrer Nutzfahrzeugvermietung



Ihr Spezialist in Sachen Langzeitmiete mit Kaufoption

## Fahrzeugbeschreibung für Renault Magnum 500.18 SZM

### K.S.T. Logistics & Services GmbH - Kunden-Datenblatt

MAGNUM 500.18 SZM

ZUL. GG 18

ZUL. GZG 40

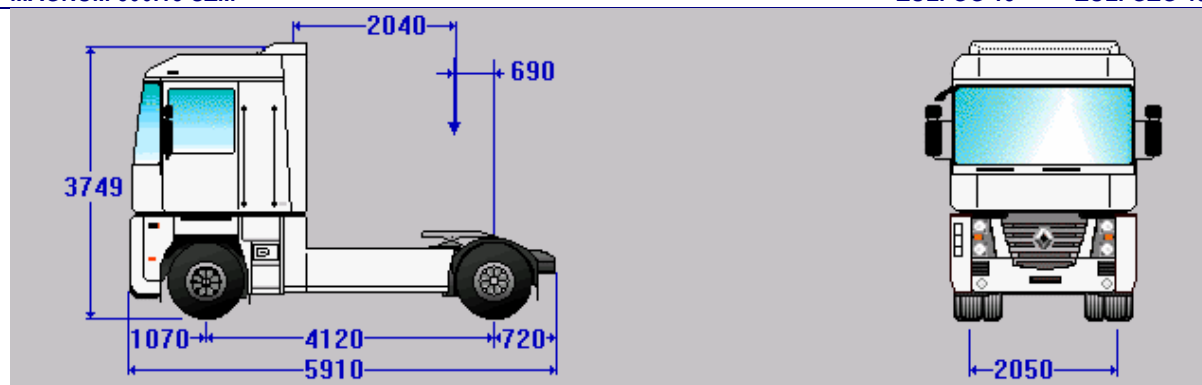

**Motordrehzahl bei 90 km/h : 1283 1/min.**

#### Gewichte und Abmessungen

Zulässiges Gesamtgewicht kg.....	18000
Tragfähigkeit kg.....	9630
Sattelvormass (Y) mm.....	690
Sattelvormaß maxi (Y) mm.....	890
Sattelvormaß mini (Y) mm.....	490
Leergewicht kg.....	8370
Leergewicht VA kg.....	5326
Leergewicht HA kg.....	3044
Zulässige Vorderachslast kg.....	7100
Zulässige Hinterachslast kg.....	11500
Radstand (F) mm.....	4120
Durchschwenkradius ab Mitte (D) mm.....	2040
Fahrgestellüberhang (N) mm.....	720
Fahrgestell-Länge (A) mm.....	5910
Rahmenhöhe unbeladen (H2) mm.....	944
Rahmenhöhe beladen (H2) mm.....	923
Fahrerhaushöhe / unbeladen (O) mm.....	3749
Fahrerhausüberhang (H) mm.....	1070
Fahrerhausausenbreite mm.....	2482
Spurbreite VA (V1) mm.....	2050
Radspur hinten mm.....	1836
Hinterachsweite mm.....	2504
Bodenfreiheit vorn mm.....	203
Bodenfreiheit hinten mm.....	230
Rahmenbreite vorn mm.....	1080
Rahmenbreite hinten mm.....	850
Wendekreisradius mm.....	7870

K.S.T. Logistics & Services GmbH · Grubenweg 10 · D-83666 Marienstein bei Waakirchen  
Geschäftsführer: Swen Gerhard Kienbacher

Telefon 08021 / 50 66-0 · Telefax 08021 / 50 66-28 · email: rent@kstrucks.de · Internet: www.kstrucks.de

Gerichtsstand: Amtsgericht München · HRB 128092 · USt-IdNr.: DE204256673 · St-Nr.: 139-130-10269

Kontoverbindung: Raiffeisenbank im Oberland · Konto-Nr. 37 11 889 · BLZ 701 695 98

Renault Magnum 500 von der K.S.T. Logistics & Services GmbH, Grubenweg 10, D-83666 Waakirchen

[www.kstrucks.de](http://www.kstrucks.de)

Die grenzenlose Mobilität & Flexibilität gibt es bei

## KSTRUCKS Ihrer Nutzfahrzeugvermietung



Ihr Spezialist in Sachen Langzeitmiete mit Kaufoption

### FAHRZEUGDEFINITION

FAHRZEUG .....	MAGNUM 500.18 SZM
Radstand .....	RADSTAND 4,12
HA-Übersetzung .....	14 X 37
zul. GG .....	ZUL. GG 18
zul. GZG .....	ZUL. GZG 40
Lackierung .....	WEISS Gletscher VI+VU
Bereifung .....	G. 385/55R22,5 LHS-315/70R22,5 LHD

### RT-AUSSTATTUNG

#### Beschreibung

Fgst/Fhs  
EURO 5 INCENTIVE  
ZUSAETZLICHER RAHMENUEBERSTIEG  
KRAFTSTOFFVORWAERMUNG  
SEITENVERKLEIDUNG  
TANKVOLUMEN 715 LITER (D710)  
TANKVOL. ZUSATZTANK 510 LITER (D710)  
BATTERIEN ÜBEREINANDER LINKS  
3 ELEKTRISCHE SONNENROLLOS  
DRUCKLUFTANFARE AUF DEM FHS-DACH  
VOLL EBS (MIT ESP)  
BREMSLUFTBEHAELTER ALUMINIUM  
VORR.SCHNITTSTELLE F. AUFBAUER  
G. 385/55R22,5 LHS-315/70R22,5 LHD  
PAKET DRIVER +  
ZWEITE SCHLAFFLIEGE  
KUEHLBOX + ABLAGE (KLASSIK-FHS)  
HINT. FAHRERHAUSBEREICH KLASSISCH  
BATTERIEN 225 AH  
SK JOST 42 H=150 MM (GUSS)



- **Preisstellung** : ab aktuellen Standort KSTRUCKS, 83666 Waakirchen zu verkaufen.
- **Zahlung** : Barverkaufspreis auf Anfrage *inkl. der Überführungskosten vom Werk.*
- Der Zwischenverkauf/Vermietung ist uns stets vorbehalten.

Lieferzeit: **!!! BEI UNS SOFORT VERFÜGBAR !!!**

Mit den besten Grüßen aus dem bayrischen Oberland  
KSTRUCKS Nutzfahrzeuge aller Art  
Swen Kienbacher



K.S.T. Logistics & Services GmbH · Grubenweg 10 · D-83666 Marienstein bei Waakirchen  
Geschäftsführer: Swen Gerhard Kienbacher

Telefon 08021 / 50 66-0 · Telefax 08021 / 50 66-28 · email: rent@kstrucks.de · Internet: www.kstrucks.de  
Gerichtsstand: Amtsgericht München · HRB 128092 · USt-IdNr.: DE204256673 · St-Nr.: 139-130-10269  
Kontoverbindung: Raiffeisenbank im Oberland · Konto-Nr. 37 11 889 · BLZ 701 695 98

**Renault Magnum 500 von der K.S.T. Logistics & Services GmbH, Grubenweg 10, D-83666 Waakirchen**

dienstleistungen im zeichen unserer zeit, das heist KSTRUCKS

! Mit [www.kstrucks.de](http://www.kstrucks.de) immer in Bewegung !